

**Achtung:** die Installation, Konfiguration, Inbetriebnahme und Wartung dürfen nur von qualifizierten Fachleuten vorgenommen werden

## Alte klingelanlage

Vorhandene 3-Leiter Anlage nur mit Ruffunktion.

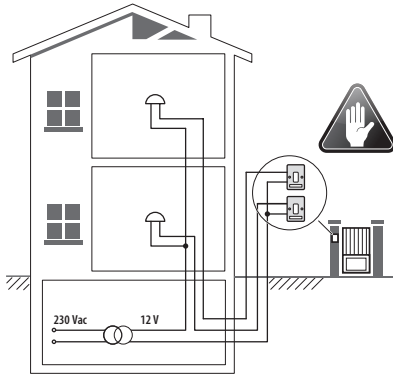

## Neue haustelefonanlage

Anlage ohne Änderungen an den vorhandenen 2 Leitern: Ruffunktion, Gegensprechanlage und elektrisches Schloss.

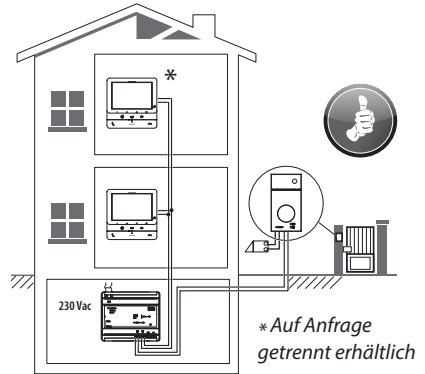

## Kabeln und Abstände (mm<sup>2</sup>)

Installation von bis zu 3 Türistationen

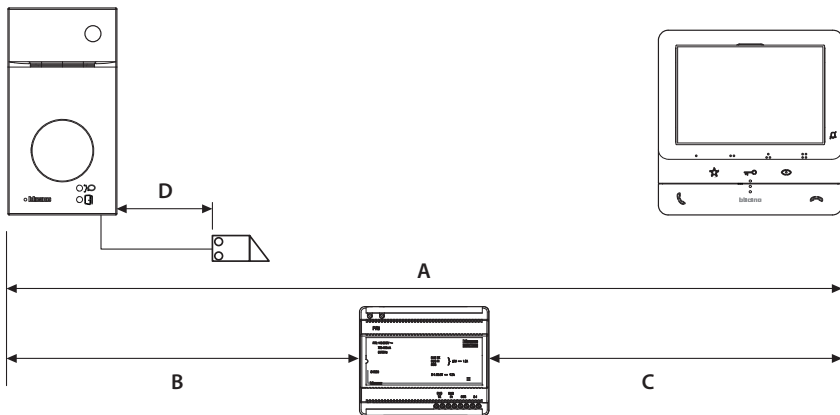

	>0,2 mm <sup>2</sup>	BTicino L4669 0,35 mm <sup>2</sup>	BTicino C9881U/5E AWG24 UTP5	BTicino 336904	One PTT 278 TP 0,28 mm <sup>2</sup>	OneSYT + Digital TP 5/10	OneSYT + Num TP 5/10	GIGA TW CAT5E AWG24	One SYT + Num TP 8/10	Cable ARB.6060-1 6/10	Cable EV6R 6/10	1 mm <sup>2</sup>
A	50 m	140 m	150 m	200 m	200 m	145 m		200 m	50 m	-		
B	50 m	115 m	80 m	200 m	115 m	80 m		200 m	50 m	-		
C	50 m	130 m	80 m	200 m	100 m	80 m		200 m	50 m	-		
D	30 m	30 m	-	50 m	30 m	-		-	-	100 m		

## Schema Einfamilienhaus

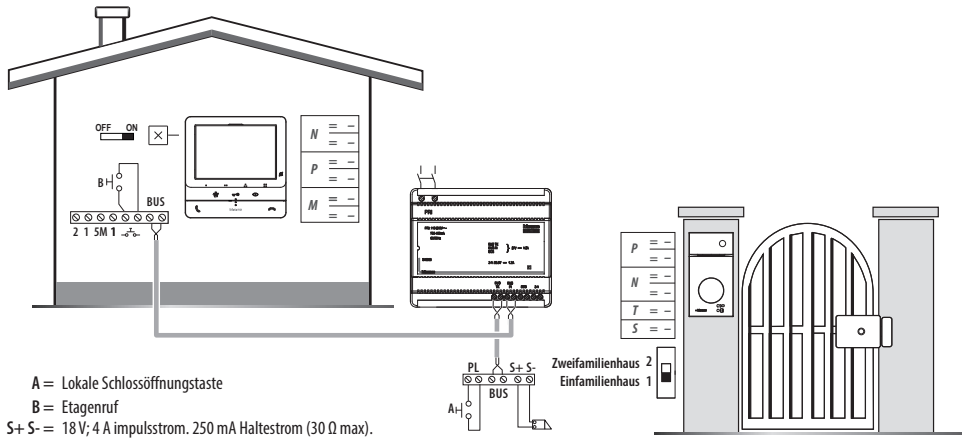

## Schema Zweifamilienhaus 1

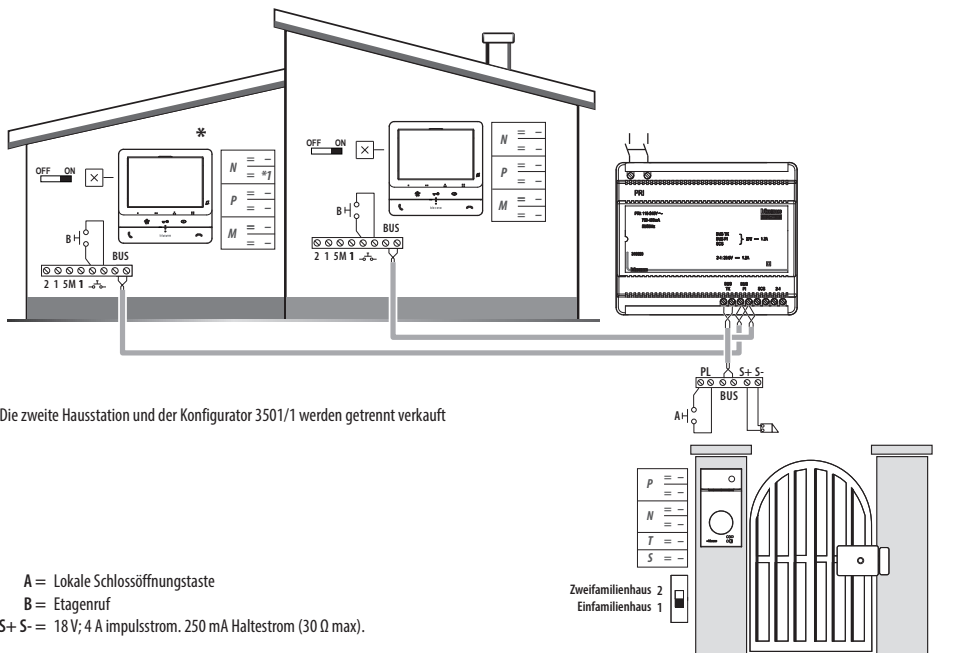



## Schema Zweifamilienhaus 2

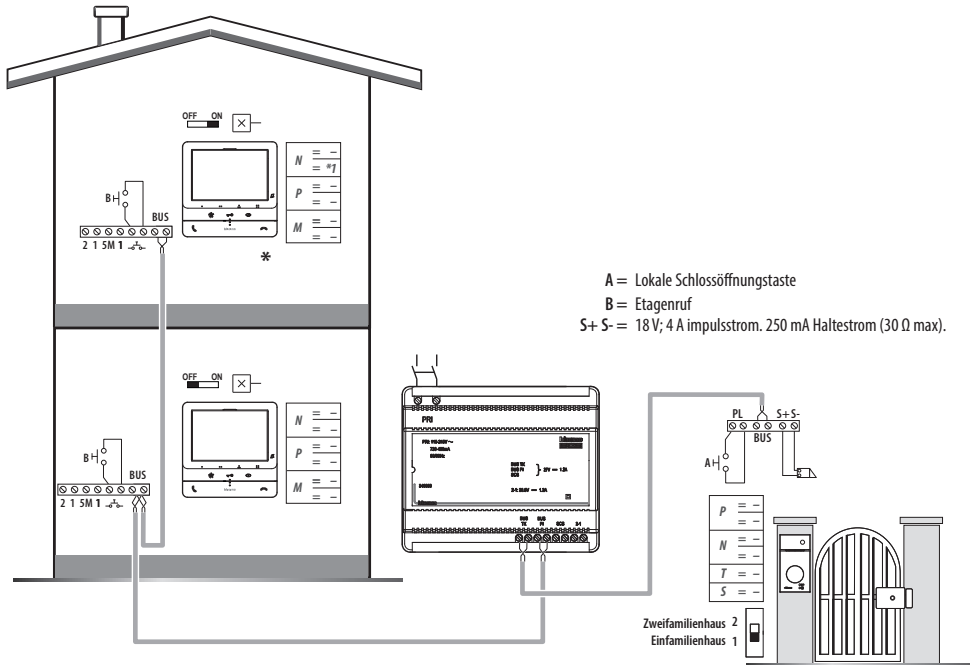

## Maße

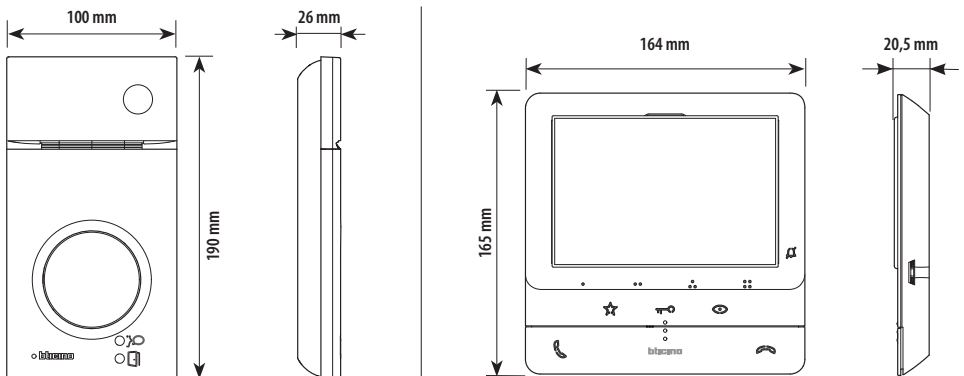

## Maße

Empfohlene Höhe falls die gesetzlichen Vorschriften nichts anderes vorschreiben

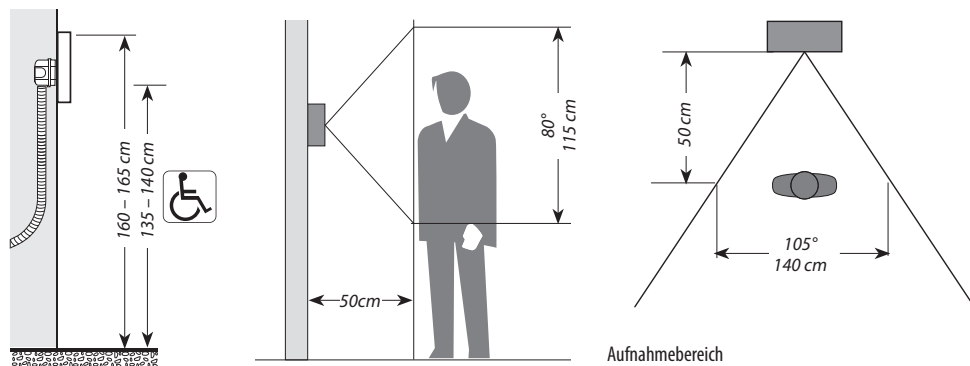

## Türstation

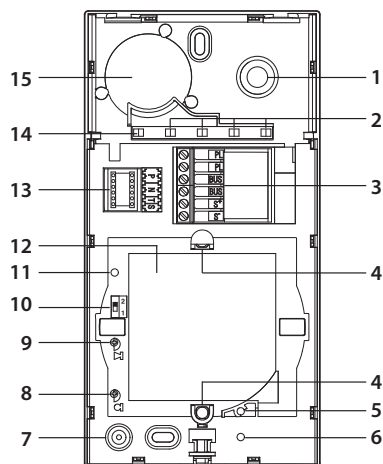

1. Kamera
2. LED Beleuchtung des Aufnahmebereichs
3. Anschlussklemmen
4. Ruftasten
5. LED Verbindung aktiv
6. LED Anzeige Tür offen
7. Mikrophon
8. Einstellung des Mikrophons
9. Einstellung des Lautsprechers
10. Switch Ein-/Zweifamilienhaus
11. Programmierungstaste Badge/Reset
12. LED-Tafel zur Beleuchtung der Ruftaste
13. Sitz der Konfiguratoren
14. Helligkeitssensor zur nächtlichen Rückbeleuchtung
15. Lautsprecher

## Hausstation

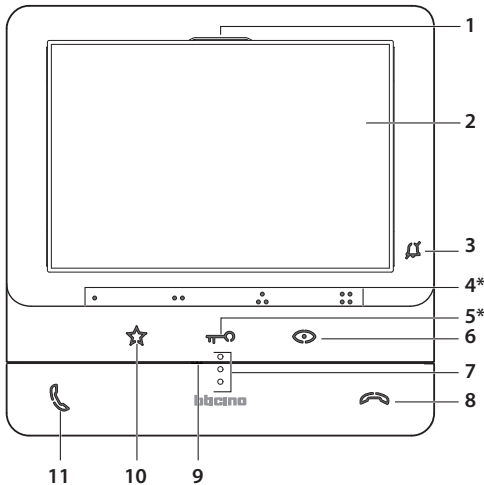

Bei Betätigung leuchten die Tasten auf und geben einen „Piepton“ ab (kann durch eine Prozedur deaktiviert werden.)

1. Lautsprecher
2. Display 5" (16 : 9)
3. LED- Meldung Lätwerk ausgeschlossen  
Rote LED blinkt: Lätwerk ausgeschlossen
4. Programmierbare Berührungstasten \*
5. Berührungstaste Schlossöffner \*  
Weiße Led blinkt: Funktion „Büro“ aktiv
6. Berührungstaste zum Aktivieren der Türstation und Taktieren
7. Taktile Hilfe für Sehbehinderte
8. Taste zur Deaktivierung der Kommunikation  
Rote LED blinkt: Anruf im Gang
9. Mikrofon
10. Berührungstaste Treppenlicht
11. Taste zur Aktivierung der Kommunikation  
Grüne LED blinkt: eintreffen eines Anrufs

\* Wenn die LEDs beim Drücken weiß blinken, ist die Funktion „Schloss-Sicherheit“ aktiv und die Taste ist deaktiviert.

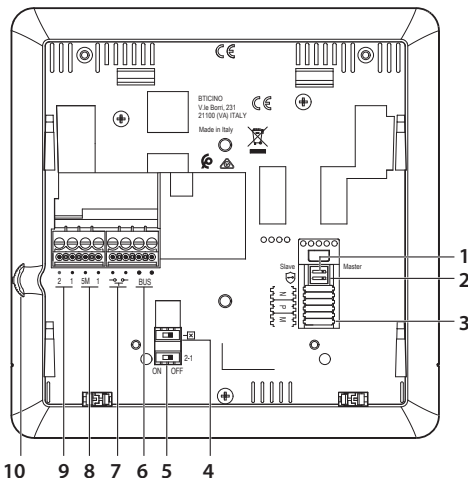

1. Mikroschalter für die Funktion Slave / Master
2. Mikroschalter ON / OFF für die Funktion „Schloss-Sicherheit“. ON=
- Die Funktion mit stromloser Vorrichtung aktivieren**
3. Sitz der Konfiguratoren.
4. Mikroschalter ON / OFF am Ende der Strecke.
5. Mikroschalter ON/OFF für die Freigabe einer zusätzlichen Versorgung
6. Klemmen zum Anschluss an BUS, SCS, 2-Draht
7. Klemmen zum Anschluss an eine externe Etagenruftaste
8. Klemmen (1 - 5M) zum Anschluss an ein zusätzliches Lätwerk. Der Anschluss muss Punkt zu Punkt an den Klemmen der zusätzlichen Lätwerke erfolgen
9. Klemmen (2 - 1) für eine zusätzliche Stromversorgung
10. Joystick für Regelung und Programmierung

## Installation der Türstation

Die Kamera darf nicht vor starken Lichtquellen oder an Orten installiert werden, wo das Subjekt sich im Gegenlicht befindet.

Farbkameras besitzen bei schlechter Beleuchtung eine geringere Empfindlichkeit als Schwarz/Weiß Kameras. Wir empfehlen daher eine zusätzliche Beleuchtungsquelle vorzusehen.

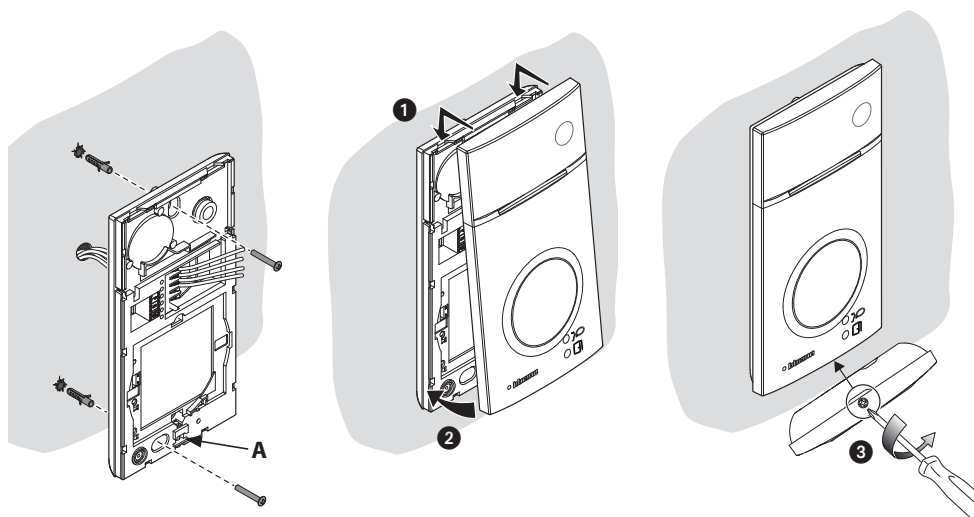

A - Vor der Installation sicherstellen, dass die Schraube richtig festgeschraubt ist.

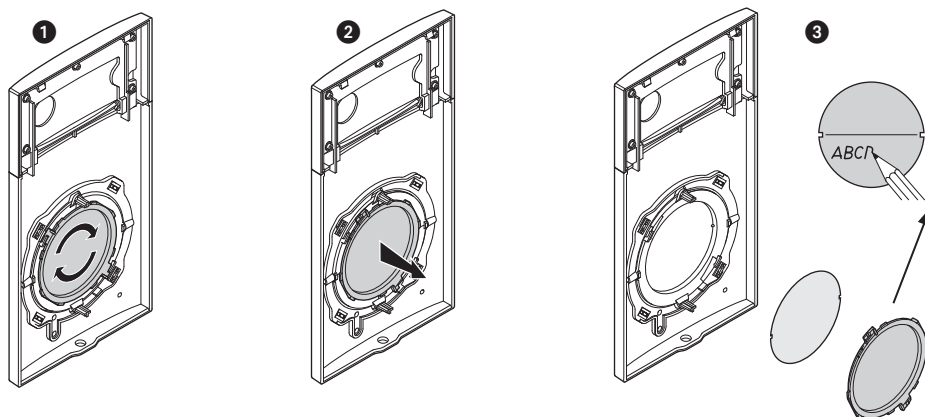

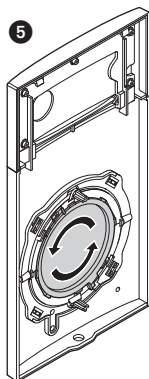
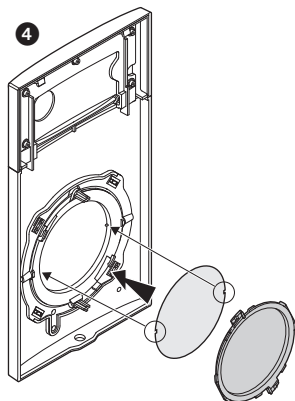

Beim etwaigen Auftreten eines Pfeiftones (Larsen-Effekt), zuerst die Lautstärke des Mikrophones  bis auf einen angenehmen Wert herabsetzen, indem man das entsprechende Potentiometer mit einem Schraubendreher einstellt. Sollte die Störung weiterhin bestehen, dann das Potentiometer des Lautsprechers  bis zur Beseitigung des Pfeiftones einstellen. Ist die Lautstärke nun zu niedrig, dann zuerst die des Lautsprechers und erst danach evtl. auch die des Mikrophones erhöhen, wobei ein deutlicher und störungsfreier Empfang einem an der Störungsgrenze liegendem (Larsen-Effekt) vorzuziehen ist.

## Konfiguration Türstation

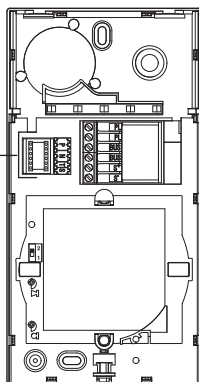
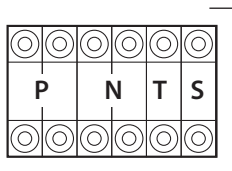

P	Brauchen nicht konfiguriert zu werden						
N	Brauchen nicht konfiguriert zu werden						
S	Brauchen nicht konfiguriert zu werden						
T	Zeitgeber schlossrelaiserradura						
-	1	2	3	4	5	6	7
4 s	1 s	2 s	3 s	*	6 s	8 s	10 s

\* Die Tastenfunktion dauert max. 10 sec.; danach schaltet sie auf Standby. Um diese Funktion zu verlängern und mehr als 10 sec. dauern zu lassen, den Aktor 346210 verwenden und mit MOD=5 konfigurieren.



Jedes Mal, wenn die Konfiguration geändert wird, den Strom abschalten, etwa 1 Minute warten und dann wieder einschalten.

## Installation der Hausstation

### Wand-Installation

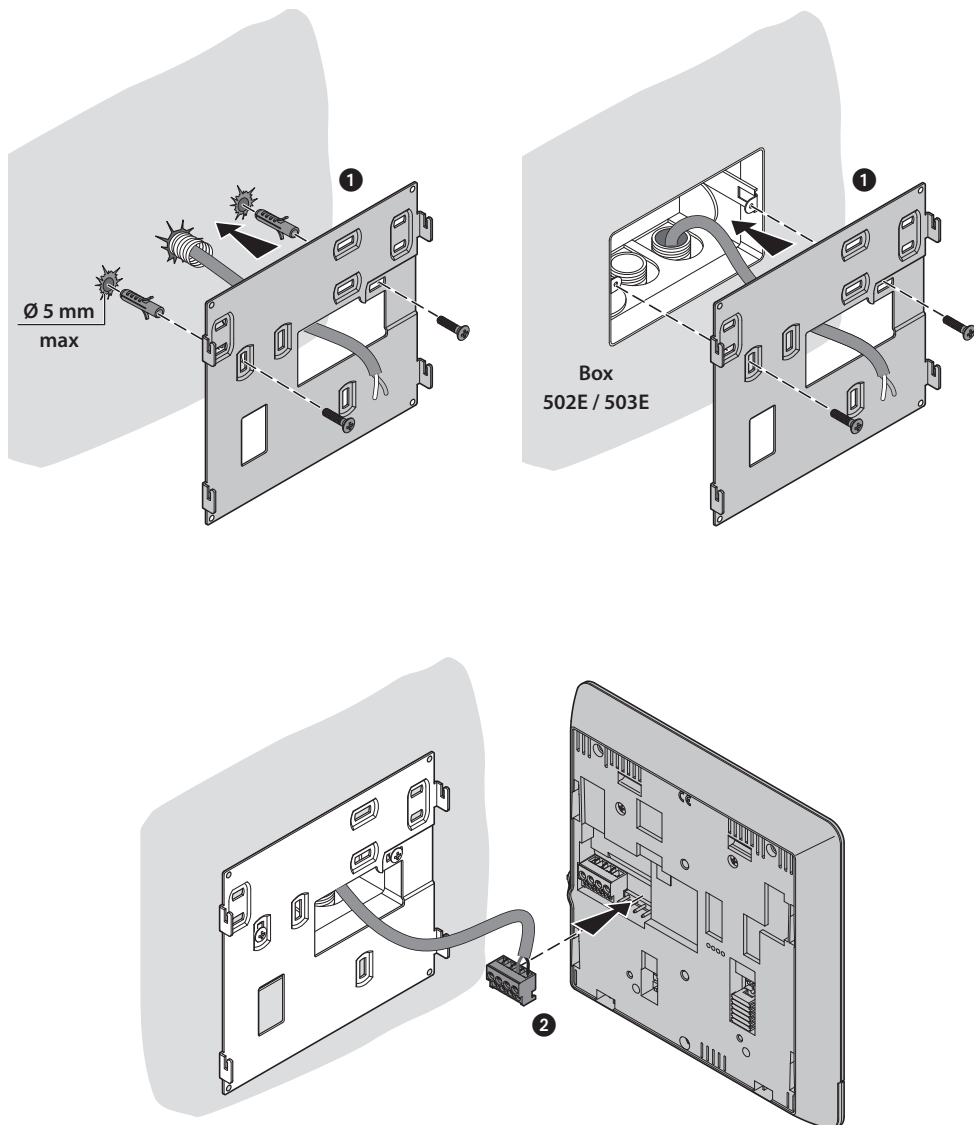

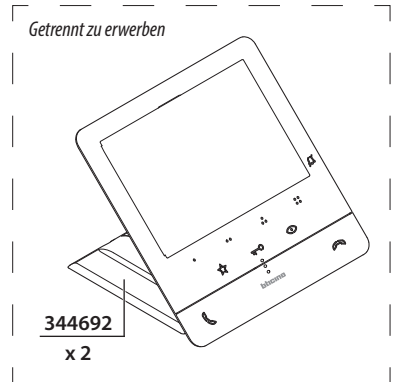
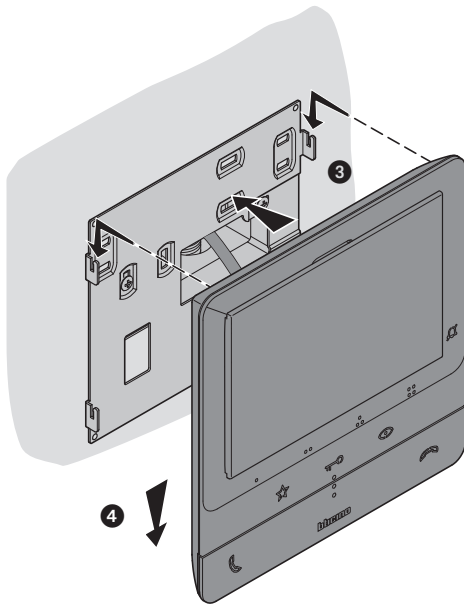

## Konfiguration Hausstation

Das Gerät darf nur physisch konfiguriert werden.

○	○	○	○	○	○
<b>N</b>	<b>P</b>	<b>M</b>			
○	○	○	○	○	○

### **N - Nummer der Hausstation**

Die in die N-Steckplätze des Gerätes eingesetzten Konfiguratoren weisen jeder Videogegensprechanlage innerhalb des Systems eine Identifikationsnummer zu. Die Hausstationen müssen fortlaufend nummeriert werden. Bei parallel geschalteten Hausstationen (in Wohnungen ohne 346850, max. 3) müssen diese mit dem gleichen Konfigurator N konfiguriert werden. Parallel zur Basissprechanlage ist es möglich, Sprechanlagen und Videosprechanlagen und zusätzliche Läutwerke zu installieren.

### **P – Zuordnung der Türstation**

Die in die P-Steckplätze des Gerätes eingesetzten Konfiguratoren identifizieren die zugehörige TS, d.h. die erste Türstation, die durch erstes Drücken der Taste selbst eingeschaltet wird und deren Schloss bei Videogegensprechanlage auf standby durch Drücken der Taste aktiviert wird.

### **M – Betriebsmodus**

Die in den Sitzen M der Vorrichtung eingesetzten Konfiguratoren, teilen den 4 programmierbaren Tasten (○, ●, ●●, ●●●) die Betriebsweise je nach den in der Folge aufgeführten Anweisungen zu. Zudem können Sonderfunktionen aktiviert werden.

## FUNKTION

M = 00

- **Intercom** für sich, sendet den Anruf an alle Geräte mit derselben Adresse



- ● **TS** (mit P+1 konfiguriert) direkt ohne Anruf **aktivieren** oder Aktor 346210 aktivieren (mit P+1 und MOD=9 konfiguriert)
- ● **Schloss der TS** (mit P+1 konfiguriert) direkt ohne Anruf **öffnen** oder Aktor 346210 aktivieren (mit P+1 und MOD=5 konfiguriert) oder Schlossaktoren 346230 - 346260 aktivieren (mit P+1 konfiguriert)
- ● **Schloss der TS** (mit P+2 konfiguriert) direkt ohne Anruf **öffnen** oder Aktor 346210 aktivieren (mit P+2 und MOD=5 konfiguriert) oder Schlossaktoren 346230 - 346260 aktivieren (mit P+2 konfiguriert)

M = 20 Oben beschriebene Tastenfunktionen + **Professional Studio**

M = 40 Oben beschriebene Tastenfunktionen + **Personensuche**

M = 80 Oben beschriebene Tastenfunktionen + **Professional Studio + Personensuche**

M = 01

- **Intercom** für sich, sendet den Anruf an alle Geräte mit derselben Adresse



- ● **Intercom** zwischen Wohnungen mit Anlage, die mit einer Wohnungsschnittstelle 346850 ausgestattet sind oder Intercom zwischen Wohnungen mit Anlage ohne Wohnungsschnittstelle

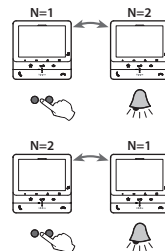

- ● **TS** (mit P+1 konfiguriert) direkt ohne Anruf **aktivieren** oder Aktor 346210 aktivieren (mit P+1 und MOD=9 konfiguriert)
- ● **Schloss der TS** (mit P+1 konfiguriert) direkt ohne Anruf **öffnen** oder Aktor 346210 aktivieren (mit P+1 und MOD=5 konfiguriert) oder Schlossaktoren 346230 - 346260 aktivieren (mit P+1 konfiguriert)

M = 21 Oben beschriebene Tastenfunktionen + **Professional Studio**

M = 41 Oben beschriebene Tastenfunktionen + **Personensuche**

M = 81 Oben beschriebene Tastenfunktionen + **Professional Studio + Personensuche**



## FUNKTION

M = 02

- Intercom zwischen Wohnungen mit Anlage, die mit einer Wohnungsschnittstelle 346850 ausgestattet sind oder Intercom zwischen Wohnungen mit Anlage ohne Wohnungsschnittstelle

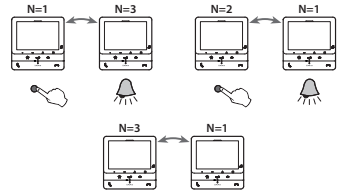

- ● Intercom zwischen Wohnungen mit Anlage, die mit einer Wohnungsschnittstelle 346850 ausgestattet sind oder Intercom zwischen Wohnungen mit Anlage ohne Wohnungsschnittstelle

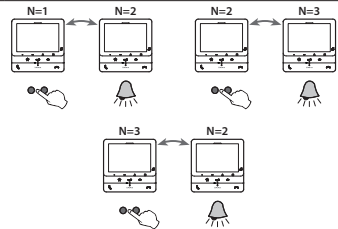

- Schloss der TS (mit P+1 konfiguriert) direkt ohne Anruf öffnen oder Aktor 346210 aktivieren (mit P+1 und MOD=5 konfiguriert) oder Schlossaktoren 346230 - 346260 aktivieren (mit P+1 konfiguriert)
- ● Schloss der TS (mit P+2 konfiguriert) direkt ohne Anruf öffnen oder Aktor 346210 aktivieren (mit P+2 und MOD=5 konfiguriert) oder Schlossaktoren 346230 - 346260 aktivieren (mit P+2 konfiguriert)

M = 22 Oben beschriebene Tastenfunktionen + **Professional Studio**

M = 42 Oben beschriebene Tastenfunktionen + **Personensuche**

M = 82 Oben beschriebene Tastenfunktionen + **Professional Studio + Personensuche**

- M = 03 ● Intercom zwischen Wohnungen mit Anlage, die mit einer Wohnungsschnittstelle 346850 ausgestattet sind oder Intercom zwischen Wohnungen mit Anlage ohne Wohnungsschnittstelle

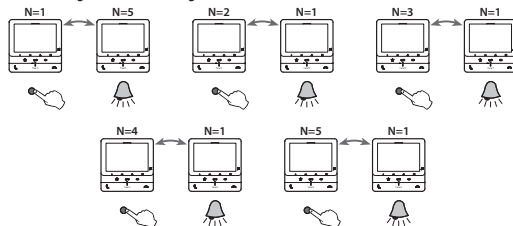

- ● Intercom zwischen Wohnungen mit Anlage, die mit einer Wohnungsschnittstelle 346850 ausgestattet sind oder Intercom zwischen Wohnungen mit Anlage ohne Wohnungsschnittstelle

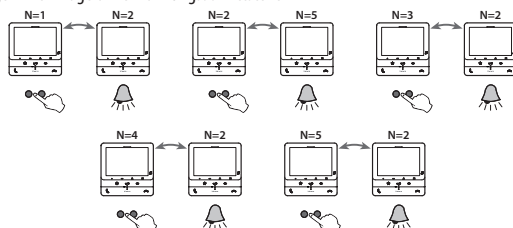

## FUNKTION

- M = 03 ● ● Intercom zwischen Wohnungen mit Anlage, die mit einer Wohnungsschnittstelle 346850 ausgestattet sind oder Intercom  
 ● ● zwischen Wohnungen mit Anlage ohne Wohnungsschnittstelle

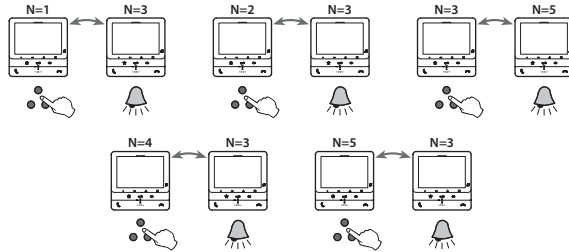

- ● Intercom zwischen Wohnungen mit Anlage, die mit einer Wohnungsschnittstelle 346850 ausgestattet sind oder Intercom  
 ● ● zwischen Wohnungen mit Anlage ohne Wohnungsschnittstelle

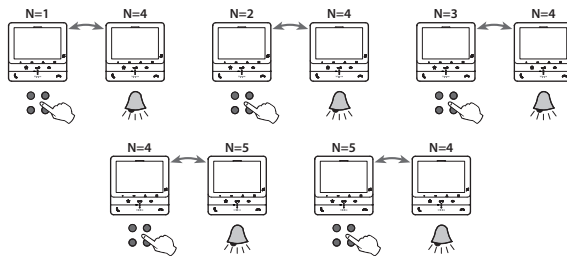

M = 23 Oben beschriebene Tastenfunktionen + Professional Studio

M = 43 Oben beschriebene Tastenfunktionen + Personensuche

M = 83 Oben beschriebene Tastenfunktionen + Professional Studio + Personensuche

- M = 04 ● TS (mit P+1 konfiguriert) direkt ohne Anruf aktivieren oder Aktor 346210 aktivieren (mit P+1 und MOD=9 konfiguriert)

- ● Intercom zwischen Wohnungen mit Anlage, die mit einer Wohnungsschnittstelle 346850  
 ausgestattet sind oder Intercom zwischen Wohnungen mit Anlage ohne Wohnungsschnittstelle

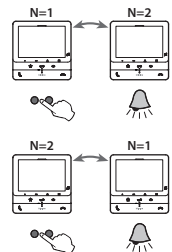

- Schloss der TS (mit P+1 konfiguriert) direkt ohne Anruf öffnen oder Aktor 346210 aktivieren (mit P+1 und MOD=5  
 konfiguriert) oder Schlossaktoren 346230 - 346260 aktivieren (mit P+1 konfiguriert)

- ● Schloss der TS (mit P+2 konfiguriert) direkt ohne Anruf öffnen oder Aktor 346210 aktivieren (mit P+2 und MOD=5  
 konfiguriert) oder Schlossaktoren 346230 - 346260 aktivieren (mit P+2 konfiguriert)

M = 24 Oben beschriebene Tastenfunktionen + Professional Studio

M = 44 Oben beschriebene Tastenfunktionen + Personensuche

M = 84 Oben beschriebene Tastenfunktionen + Professional Studio + Personensuche

## FUNKTION

M = 05

- Schloss der TS (mit P+1 konfiguriert) direkt ohne Anruf öffnen oder Aktor 346210 aktivieren (mit P+1 und MOD=5 konfiguriert) oder Schlossaktoren 346230 - 346260 aktivieren (mit P+1 konfiguriert)

- ● Schloss der TS (mit P+2 konfiguriert) direkt ohne Anruf öffnen oder Aktor 346210 aktivieren (mit P+2 und MOD=5 konfiguriert) oder Schlossaktoren 346230 - 346260 aktivieren (mit P+2 konfiguriert)

- ● Schloss der TS (mit P+3 konfiguriert) direkt ohne Anruf öffnen oder Aktor 346210 aktivieren (mit P+3 und MOD=5 konfiguriert) oder Schlossaktoren 346230 - 346260 aktivieren (mit P+3 konfiguriert)

- ● Schloss der TS (mit P+4 konfiguriert) direkt ohne Anruf öffnen oder Aktor 346210 aktivieren (mit P+4 und MOD=5 konfiguriert) oder Schlossaktoren 346230 - 346260 aktivieren (mit P+4 konfiguriert)

M = 25 Oben beschriebene Tastenfunktionen + **Professional Studio**

M = 45 Oben beschriebene Tastenfunktionen + **Personensuche**

M = 85 Oben beschriebene Tastenfunktionen + **Professional Studio + Personensuche**

M = 06

Funktion „INTERCOM VOREINGESTELLT“ mit Intercom-Anruf der HS konfiguriert mit N= 1.

- Von den Hausstationen der Anlage aus ist es möglich, einen Intercom-Anruf an die mit N=1 konfigurierte Hausstation zu senden. Die mit N=1 konfigurierte Hausstation empfängt die Intercom-Anrufe, sendet sie aber NICHT weiter.

- ● Intercom auf sich selbst. Sendet den Anruf an alle Geräte mit derselben Adresse



- ● Schloss der TS (mit P+1 konfiguriert) direkt ohne Anruf öffnen oder Aktor 346210 aktivieren (mit P+1 und MOD=5 konfiguriert) oder Schlossaktoren 346230 - 346260 aktivieren (mit P+1 konfiguriert)

- ● Schloss der TS (mit P+2 konfiguriert) direkt ohne Anruf öffnen oder Aktor 346210 aktivieren (mit P+2 und MOD=5 konfiguriert) oder Schlossaktoren 346230 - 346260 aktivieren (mit P+2 konfiguriert)

M = 26 Oben beschriebene Tastenfunktionen + **Professional Studio**

M = 46 Oben beschriebene Tastenfunktionen + **Personensuche**

M = 86 Oben beschriebene Tastenfunktionen + **Professional Studio + Personensuche**

M = 10

- Intercom zwischen Wohnungen mit Anlage, die mit einer Wohnungsschnittstelle 346850 ausgestattet sind oder Intercom zwischen Wohnungen mit Anlage ohne Wohnungsschnittstelle. 346850

- ● TS (mit P+1 konfiguriert) direkt ohne Anruf aktivieren oder Aktor 346210 aktivieren (mit P+1 und MOD=9 konfiguriert)

- ● Schloss der TS (mit P+1 konfiguriert) direkt ohne Anruf öffnen oder Aktor 346210 aktivieren (mit P+1 und MOD=5 konfiguriert) oder Schlossaktoren 346230 - 346260 aktivieren (mit P+1 konfiguriert)

- ● Schloss der TS (mit P+2 konfiguriert) direkt ohne Anruf öffnen oder Aktor 346210 aktivieren (mit P+2 und MOD=5 konfiguriert) oder Schlossaktoren 346230 - 346260 aktivieren (mit P+2 konfiguriert)

M = 30 Oben beschriebene Tastenfunktionen + **Professional Studio**

M = 50 Oben beschriebene Tastenfunktionen + **Personensuche**

M = 90 Oben beschriebene Tastenfunktionen + **Professional Studio + Personensuche**

## FUNKTION

M = 12

- **Intercom** zwischen Wohnungen mit Anlage, die mit einer Wohnungsschnittstelle 346850 ausgestattet sind

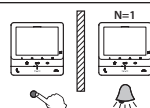

- ● **Intercom** zwischen Wohnungen mit Anlage, die mit einer Wohnungsschnittstelle 346850 ausgestattet sind

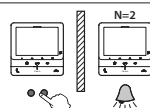

- **Schloss der TS** (mit P+1 konfiguriert) direkt ohne Anruf öffnen oder Aktor 346210 aktivieren (mit P+1 und MOD=5 konfiguriert) oder Schlossaktoren 346230 - 346260 aktivieren (mit P+1 konfiguriert)

- ● **Schloss der TS** (mit P+2 konfiguriert) direkt ohne Anruf öffnen oder Aktor 346210 aktivieren (mit P+2 und MOD=5 konfiguriert) oder Schlossaktoren 346230 - 346260 aktivieren (mit P+2 konfiguriert)

M = 32 Oben beschriebene Tastenfunktionen + **Professional Studio**

M = 52 Oben beschriebene Tastenfunktionen + **Personensuche**

M = 92 Oben beschriebene Tastenfunktionen + **Professional Studio + Personensuche**

M = 13

- **Intercom** zwischen Wohnungen mit Anlage, die mit einer Wohnungsschnittstelle 346850 ausgestattet sind

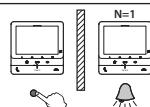

- ● **Intercom** zwischen Wohnungen mit Anlage, die mit einer Wohnungsschnittstelle 346850 ausgestattet sind

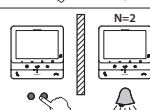

- ● **Intercom** zwischen Wohnungen mit Anlage, die mit einer Wohnungsschnittstelle 346850 ausgestattet sind

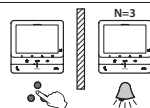

- ● **Intercom** zwischen Wohnungen mit Anlage, die mit einer Wohnungsschnittstelle 346850 ausgestattet sind

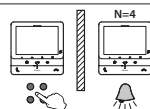

M = 33 Oben beschriebene Tastenfunktionen + **Professional Studio**

M = 53 Oben beschriebene Tastenfunktionen + **Personensuche**

M = 93 Oben beschriebene Tastenfunktionen + **Professional Studio + Personensuche**

## Einstellungen des Geräts

Mit dem Joystick können Sie Einstellungen (Menüeinstellungen und/oder Parametereinstellungen während der Audio/Video-Verbindung) und Einstellungen (Menü Einstellungen) vornehmen.

### Joystick benutzen

Um durch das Menü zu navigieren und die verschiedenen Einstellungen auszuwählen, müssen Sie den Joystick an der Seite des Geräts verwenden.

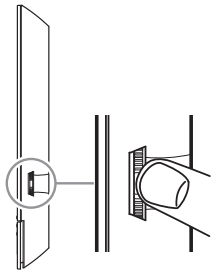

### Erläuterung der Symbole

SYMBOL	DURCHFÜHRENDE AKTIONEN	FUNKTION
	Drücken	Bestätigen/Modus Einstellungen abrufen
	Länger als 8 Sekunde lang drücken	Modus Einstellungen abrufen
	Bewegen Sie den Joystick nach oben (wenn Sie ihn loslassen, kehrt er wieder in die Mittelstellung zurück)	Vorhergehende Seite/Niveau erhöhen
	Bewegen Sie den Joystick nach unten (wenn Sie ihn loslassen, kehrt er wieder in die Mittelstellung zurück)	Nachfolgende Seite/Niveau verringern

## Einstellungen

### Menü einstellen



Im standby, den Joystick drücken, um das Display zu aktivieren

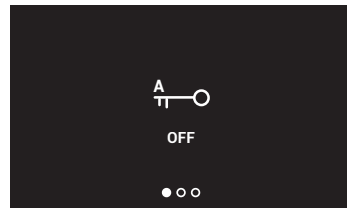

Verwenden Sie den Joystick nach oben/unten, um folgende Seiten zu wählen:

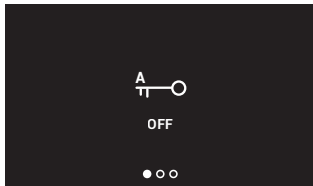

Professional Studio (Büro) aktivieren/deaktivieren

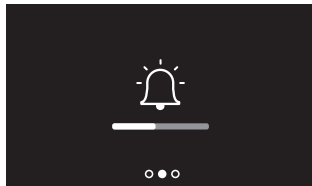

Lautstärke Ruftöne einstellen

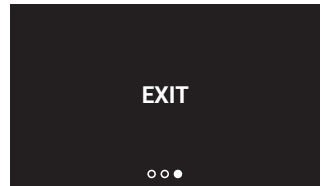

Menü beenden

## Professional studio (büro)-funktion aktivieren/deaktivieren

Diese Funktion,aktiviert automatisch das zugeordnete Schloss, wenn ein Ruf von der Türstation eintrifft, ohne dass die Schlosstaste gedrückt werden muss. Um diese Funktion zu aktivieren, ist es notwendig, das Classe100 wie im Abschnitt „Konfiguration / Sonderfunktionen“ beschrieben zu konfigurieren. Zudem muss die Funktion wie folgt aktiviert werden.

Im Sandby, den Joystick drücken, um das Display zu aktivieren und die entsprechende Seite zu wählen

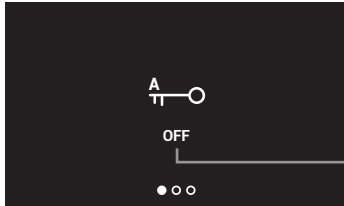

A Anzeigen des Modus (ON = aktiviert, OFF = deaktiviert)

1 Den Joystick drücken, um den Modus zu ändern

**Anmerkung:** Sie kann nicht gleichzeitig mit den Funktionen Sicheres Schloss und Türstatus aktiviert werden.

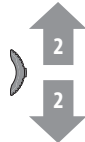
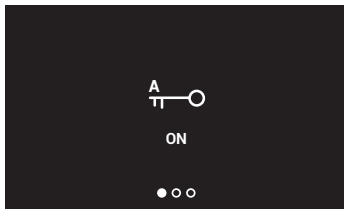

2 Verwenden Sie den Joystick nach oben/unten, um eine andere Einstellung zu wählen oder die letzte Seite abzurufen, um den Vorgang zu beenden

## Ruftonlautstärke einstellen

Im Sandby, den Joystick drücken, um das Display zu aktivieren und die entsprechende Seite zu wählen

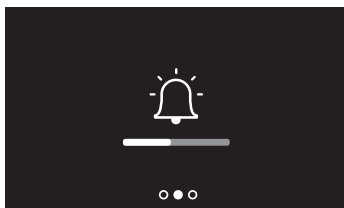

1 Den Joystick drücken, um die Lautstärke zu regeln.  
Das Läutwerk wird auf die gewünschte Lautstärke eingestellt

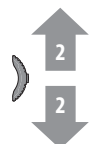
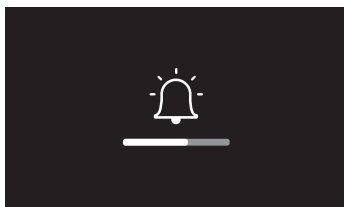

2 Verwenden Sie den Joystick nach oben/unten, um das Lautstärkeniveau einzustellen (1 - 8).



3 Den Joystick drücken, um die Einstellung zu bestätigen oder das Timeout abwarten

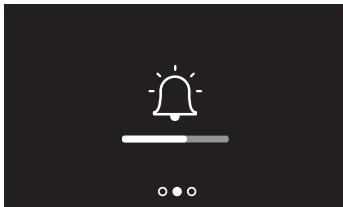

4 Verwenden Sie den Joystick nach oben/unten, um eine andere Einstellung zu wählen oder die letzte Seite abzurufen, um den Vorgang zu beenden



Die niedrigste Einstellung schließt das Läutwerk aus. Die entsprechende LED blinkt rot

## Audio/video-parameter einstellen

Während einer Verbindung mit einer Hausstation oder einer Türstation können Sie die Lautstärke der Sprache und, nur bei Audio-Videogeräten, die Farbe, den Kontrast und die Helligkeit des Bildes ändern.



1 Während einer Verbindung, den Joystick drücken, um die Parameter zu ändern

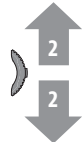

Die Seite zeigt den Parametertyp (A) und das eingestellte Niveau (B)

2 Verwenden Sie den Joystick nach oben/unten, um den Parameter zu wählen, der geändert werden soll (siehe nachfolgende Tabelle)

SYMBOL				
PARAMERTYP	Audio-Lautstärke	Bildhelligkeit	Bildkontrast	Bildfarbe

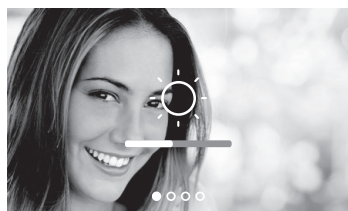

3 Den Joystick drücken, um das Niveau zu regeln



4 Verwenden Sie den Joystick nach oben/unten, um das gewünschte Niveau einzustellen

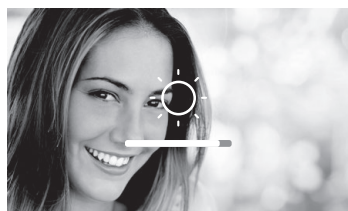
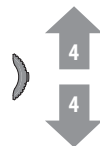

5 Den Joystick drücken, um die Einstellung zu bestätigen oder das Timeout abwarten

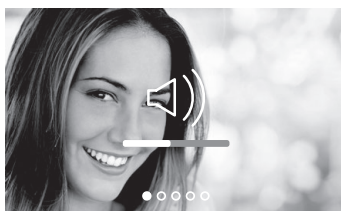

6 Verwenden Sie den Joystick nach oben/unten, um einen anderen Parameter zu wählen oder die letzte Seite abzurufen, um den Vorgang zu beenden

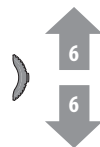

## Einstellungen

### Menü einstellen



Im Standby, den Joystick mindestens 8 Sekunden lang drücken, um das Display zu aktivieren und das Menü der Einstellungen abzurufen

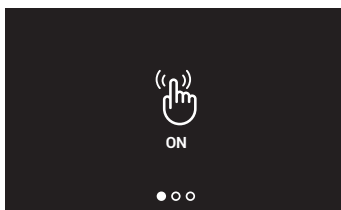

Verwenden Sie den Joystick nach oben/unten, um folgende Seiten zu wählen:

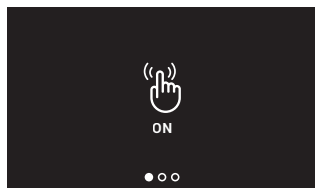

Tastenton aktivieren/deaktivieren

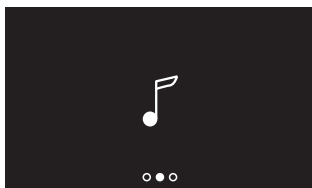

Ein Läutwerk einem Ereignis zuteilen

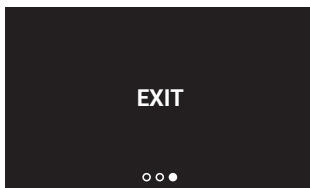

Menü beenden



## Tastenton aktivieren/deaktivieren

In der Grundkonfiguration wird beim Drücken der Tasten ein PIEPTON ausgegeben, diese Funktion kann mit der folgenden Vorgehensweise deaktiviert/erneut aktiviert werden.

Im Standby, den Joystick **mindestens 8 Sekunden lang** drücken, um das erweiterte Menü abzurufen und die entsprechende Seite zu wählen.

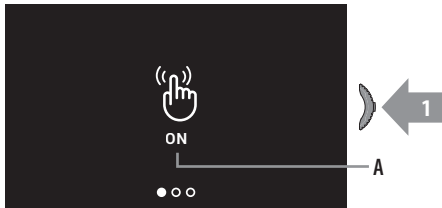

A Anzeigen des Modus (ON = aktiviert, OFF = deaktiviert)

1 Den Joystick drücken, um den Modus zu ändern

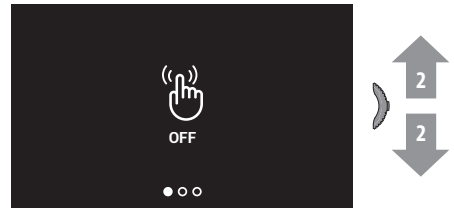

2 Verwenden Sie den Joystick nach oben/unten, um eine andere Einstellung zu wählen oder die letzte Seite abzurufen, um den Vorgang zu beenden

## Ein läutwerk einem ereignis zuteilen (anrufe)

In dieser Seite können Sie die Melodien der verschiedenen Anrufe ändern.

Die Melodien, die bei einem Anruf von der TS mit S=2 und S=3 gespielt werden, sind standardmäßig definiert und können nicht geändert werden.

Im Standby, den Joystick **mindestens 8 Sekunden lang** drücken, um das erweiterte Menü abzurufen und die entsprechende Seite zu wählen.

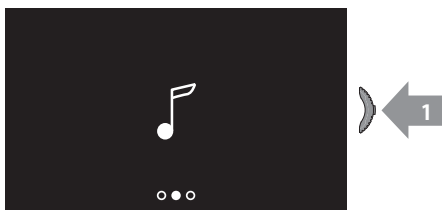



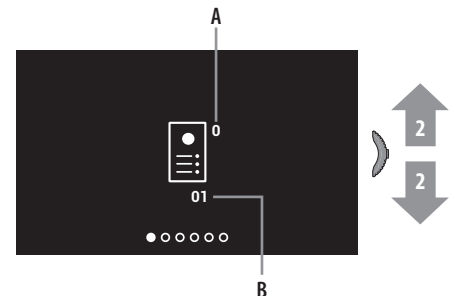

1 Den Joystick drücken, um ein Ereignis zuzuordnen



Die Seite zeigt die Art des Anrufs (A) und die Nummer des aktuellen Läutwerks (B)

2 Verwenden Sie den Joystick nach oben/unten, um das gewünschte Läutwerk zu wählen (siehe nachfolgende Tabelle)

SYMBOL	 0	 1			
TYP DES ANRUFES	Läutwerk HAUPTTÜRSTATION (S=0) wählen	Läutwerk NEBENTÜRSTATION (S=1) wählen	Läutwerk NEBENTÜRSTATION (S=1) wählen	Läutwerk INTERCOM-ANRUF wählen	Läutwerk EXTERNER INTERCOM-ANRUF wählen (nur mit Schnittstelle 346850)

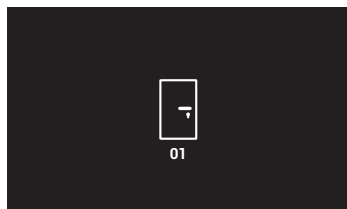

3 Den Joystick drücken, um fortzufahren

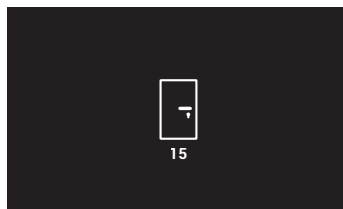

4 Verwenden Sie den Joystick nach oben/unten, um die zuzuordnende Melodie zu wählen (die Melodie wird abgespielt)

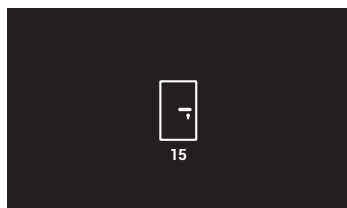

5 Den Joystick drücken, um die Einstellung zu bestätigen oder das Timeout abwarten

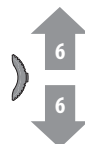
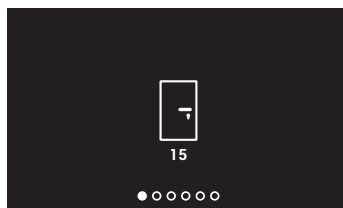

6 Verwenden Sie den Joystick nach oben/unten, um einen anderen Anruf zu wählen oder die letzte Seite abzurufen, um den Vorgang zu beenden

## Funktion TÜRSTATUS

Diese Funktion zeigt den Status des Schlosses an, wenn es geöffnet ist, blinkt die Schloss-LED, wenn es geschlossen ist, bleibt sie ausgeschaltet.

**Achtung:** Diese Funktion kann nur aktiviert werden, wenn das System dies vorsieht - Zubehörgeräte sind erforderlich.

**Anmerkung:** Die Funktion kann nicht gleichzeitig mit der Professional Studio-Funktion aktiviert werden.

## Funktion PERSONENSUCHE

Mit dieser Funktion kann eine vokale Nachricht abgespielt werden, die über das Mikrophon der Classe 100 aufgenommen worden ist und durch die Lautsprecher der Schalldiffusionsanlage ausgetragen wird. Um diese Funktion zu aktivieren, ist es notwendig, das Classe100 wie im Abschnitt „Konfiguration / Sonderfunktionen“ beschrieben zu konfigurieren.



## Funktion SCHLOSS-SICHERHEIT

Wenn diese Funktion aktiviert ist, verhindert sie das Öffnen des Schlosses der Türstation, wenn sich die Hausstation im Standby-Modus befindet. Das Öffnen des Schlosses ist daher nur zulässig, wenn sich die Türstation und die Hausstation in telefonischer Verbindung befinden.

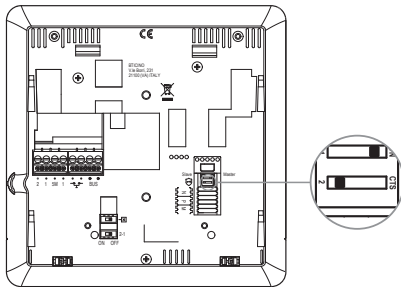

Den entsprechenden Mikroswitcher auf ON positionieren

**Anmerkung:** wenn die Funktion aktiv ist, werden alle Tasten in allen Konfigurationen, die die Aktivierung eines Schlosses erfordern, deaktiviert, und wenn gedrückt, blinkt die weiße LED. Die Funktion kann nicht gleichzeitig mit der Professional Studio-Funktion aktiviert werden.

## TELELOOP verwenden

Die TELELOOP-Funktion ermöglicht die Verwendung des Geräts für Personen mit Hörgeräten, die mit einem Wahlschalter (T) ausgestattet sind. Um eine korrekte magnetische Kopplung zwischen dem Video-Türsprechanlage und dem Hörgerät zu gewährleisten, wird empfohlen, sich in einem Abstand von 25 - 35 cm vor dem Gerät zu positionieren.

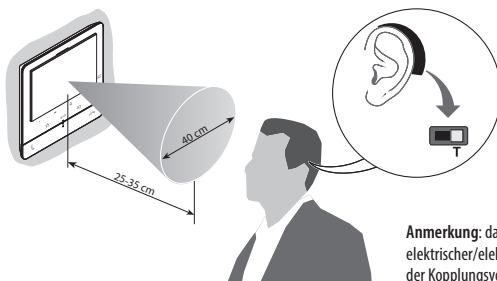

**Anmerkung:** das Metallgegenstände und Grundgeräusche elektrischer/elektronischer Geräte (z.B. PC) die Qualität und Leistung der Kopplungsvorrichtung beeinträchtigen können.

## Hilfsdienste

Die folgenden Diagramme dienen nur zu Demonstrationszwecken; die Gerätekonfiguration ist in der spezifischen a beschrieben

ETAGENRUF mit Taste an der Türäußenseite

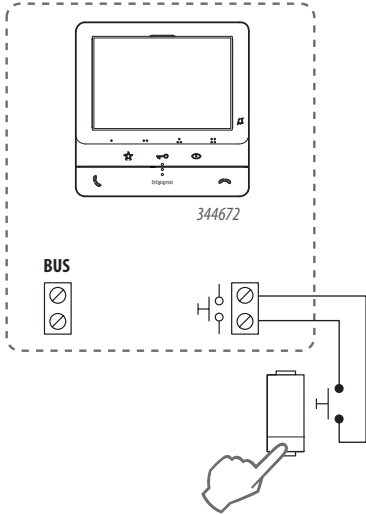

SCHLOSSTEUERUNG MIT FERNGESCHALTETEN AKTOREN

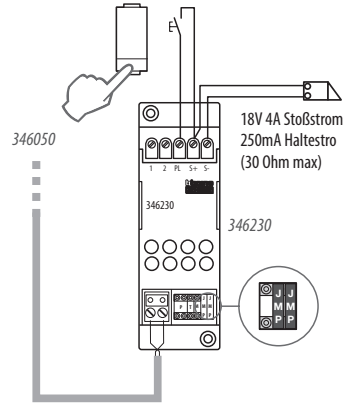

SCHLOSSTEUERUNG REINER KONTAKT ODER SPEZIFISCHE VERSORGUNG;

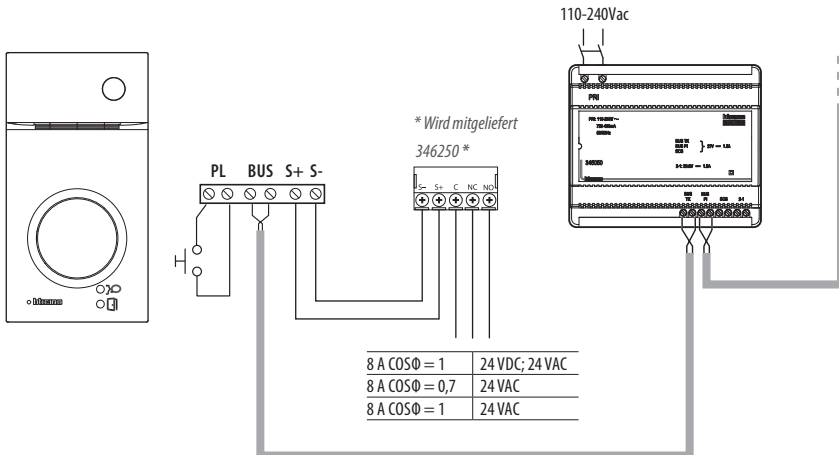

## STEUERUNG TREPPENLICHT

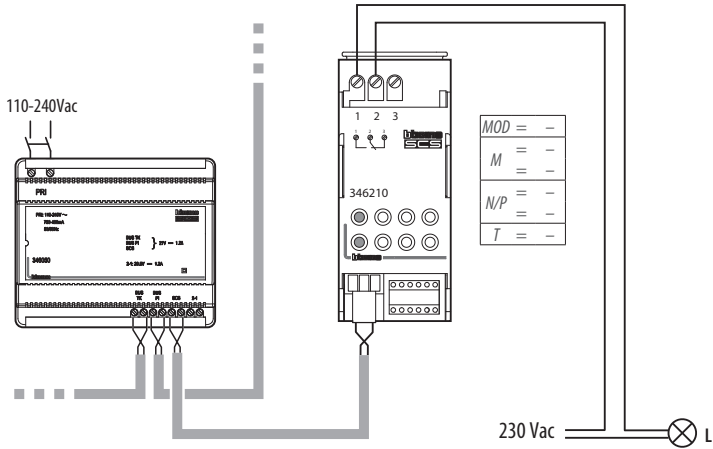

## ZUSÄTZLICHES LÄUTWERK

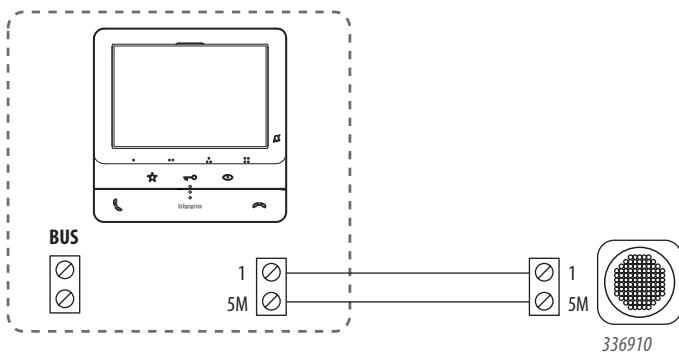

---

## Hinweise und Rechte der Verbraucher



Vor Gebrauch, die Hinweise aufmerksam durchlesen und sorgfältig aufbewahren, um sie auch in Zukunft nachschlagen zu können.

---

Verbot, die Einheiten mit nassen Händen zu berühren

Verbot, Flüssigreiniger oder Aerosol zu benutzen

Verbot, die Belüftungsschlitze abzudecken

Verbot, die Vorrichtungen zu ändern



Verbot, die Schutzbleche von den Vorrichtungen abzunehmen

Verbot, die Einheit in der Nähe von Flüssigkeiten und Staub zu installieren

Verbot, die Einheit in der Nähe von Wärmequellen zu installieren

Verbot, die Einheit in der Nähe von giftigem Gas, Metallstaub o. ä. zu installieren

Verbot, die Einheit an ungeeignete Flächen zu befestigen



Stromschlaggefahr



Risiko des Herabfallens der Vorrichtungen durch Nachlassen der Auflagefläche oder wegen falscher Installation

Die Stromversorgung abtrennen, bevor an der Anlage gearbeitet wird.



Achtung: die Installation, Konfiguration, Inbetriebnahme und Wartung dürfen nur von qualifizierten Fachleuten vorgenommen werden.

Sicherstellen, dass die Wandmontage richtig vorgenommen wird

Die Kabeln gemäß geltenden Normen verlegen

Die Stromkabeln gemäß Anweisungen anschließen

Bei eventuellen Anlagenerweiterungen ausschließlich die Artikel verwenden, die in den technischen Spezifikationen angegeben sind

## Konfiguration



[www.homesystems-legrandgroup.com](http://www.homesystems-legrandgroup.com)

Für die Konfiguration und Installation des Geräts und alle anderen Informationen siehe die von der Website herunterladbare Dokumentation.



## **BTicino SpA**

Viale Luigi Borri, 231

21100 Varese - Italy

[www.bticino.com](http://www.bticino.com)

Timbro installatore  
Installer stamp

BTicino SpA si riserva il diritto di variare in qualsiasi momento i contenuti illustrati nel presente stampato e di comunicare, in qualsiasi forma e modalità, i cambiamenti apportati.

BTicino SpA reserves at any time the right to modify the contents of this booklet and to communicate in any form and modality, the changes brought to the same.